

Geopark Beaujolais

Charte Signalétique

2017



Sommaire

1.1 La typographie

1.2 Les couleurs

1.3 Le mobilier

1.4 Les principes graphiques

1.1 La typographie

Comme décrit dans la charte graphique du Geopark, pour conserver une image homogène et facilement identifiable sur l'ensemble des supports, deux familles de caractères doivent être utilisées :

Champagne & Limousines

Champagne & Limousines Normal

ABCDEFGHIJKLMNOPQRSTUVWXYZ
abcdefghijklmnopqrstuvwxyz
0123456789

Champagne & Limousines Gras

ABCDEFGHIJKLMNOPQRSTUVWXYZ
abcdefghijklmnopqrstuvwxyz
0123456789

Champagne & Limousines Normal Italic

ABCDEFGHIJKLMNOPQRSTUVWXYZ
abcdefghijklmnopqrstuvwxyz
0123456789

Champagne & Limousines Gras Italic

ABCDEFGHIJKLMNOPQRSTUVWXYZ
abcdefghijklmnopqrstuvwxyz
0123456789

Maiandra GD

ABCDEFGHIJKLMNOPQRSTUVWXYZ
abcdefghijklmnopqrstuvwxyz
0123456789

1.2 Les couleurs et motifs

fusionnelle / non fade / mesurée...

Toutes les teintes ont été choisies pour servir deux fonctions en apparence paradoxales : « être visible et s'intégrer ».

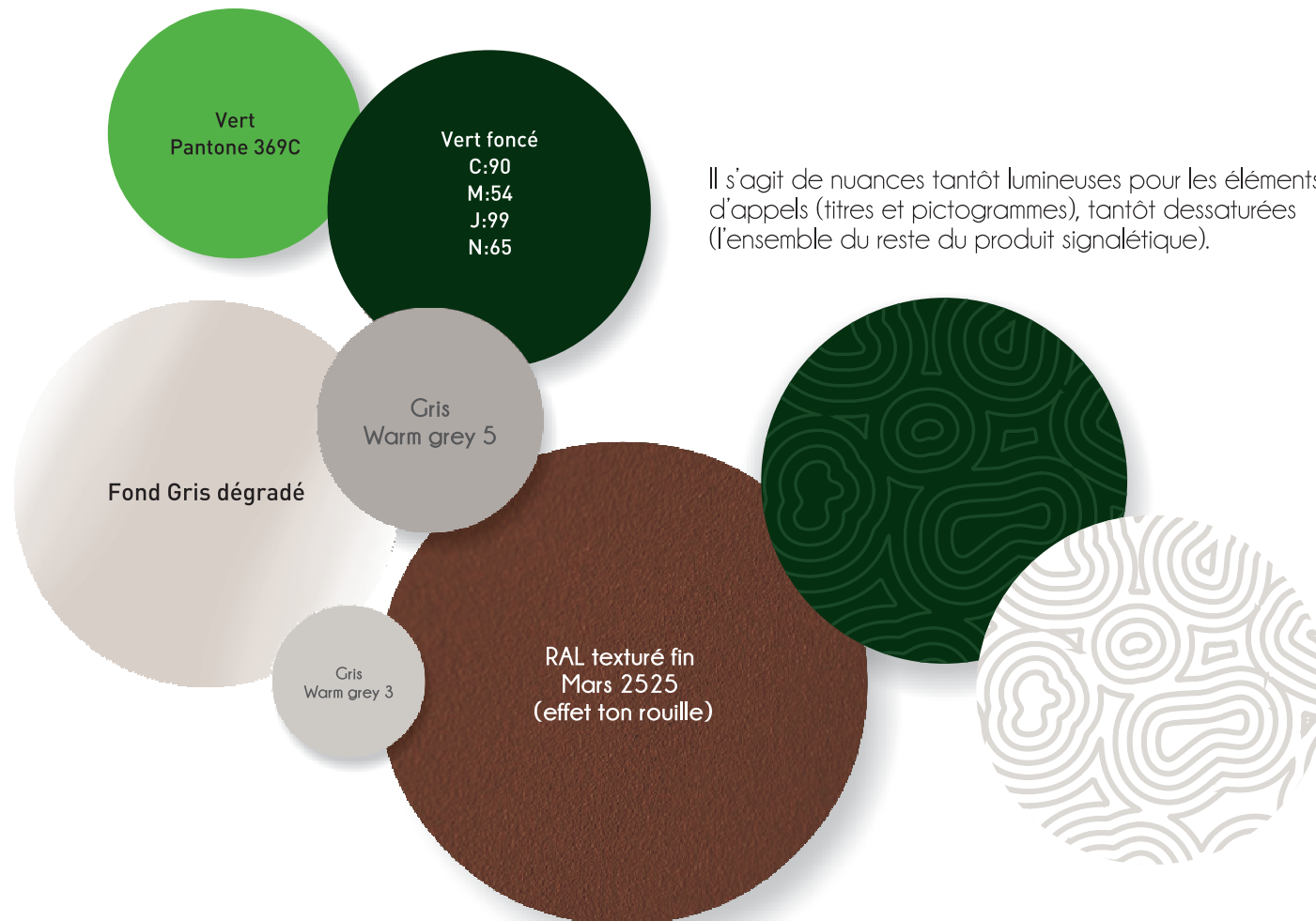

1.3 Le mobilier

/ Totem général
support en acier avec protection anti-rouille et laquage
effet rouille mars 2525 (Akzonobel).

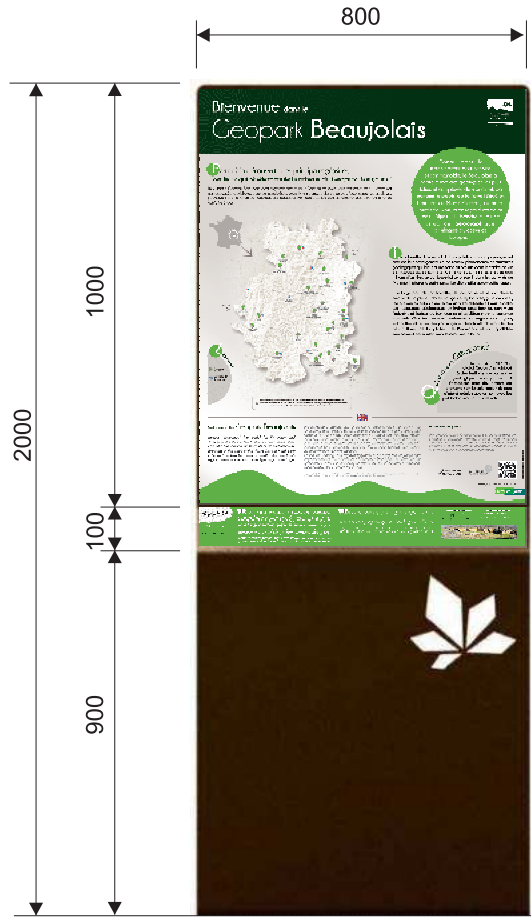

mesures en mm

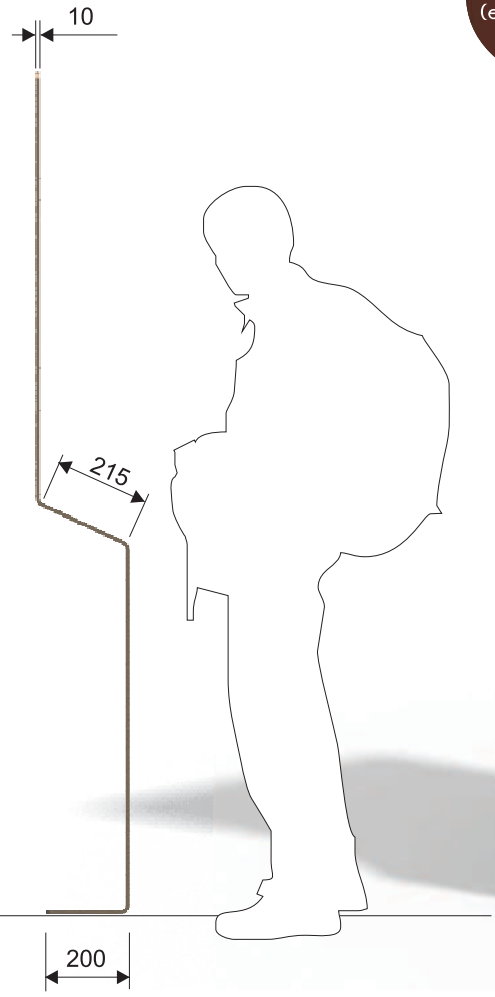

RAL texturé fin
Mars 2525
(effet ton rouille)



afin de rendre possible la découpe laser, le logo Geopark a été simplifié



1.3 Le mobilier

/ Pupitre 300x500mm format portrait
support en acier avec protection anti-rouille et laquage
effet rouille mars 2525 (Akzonobel).

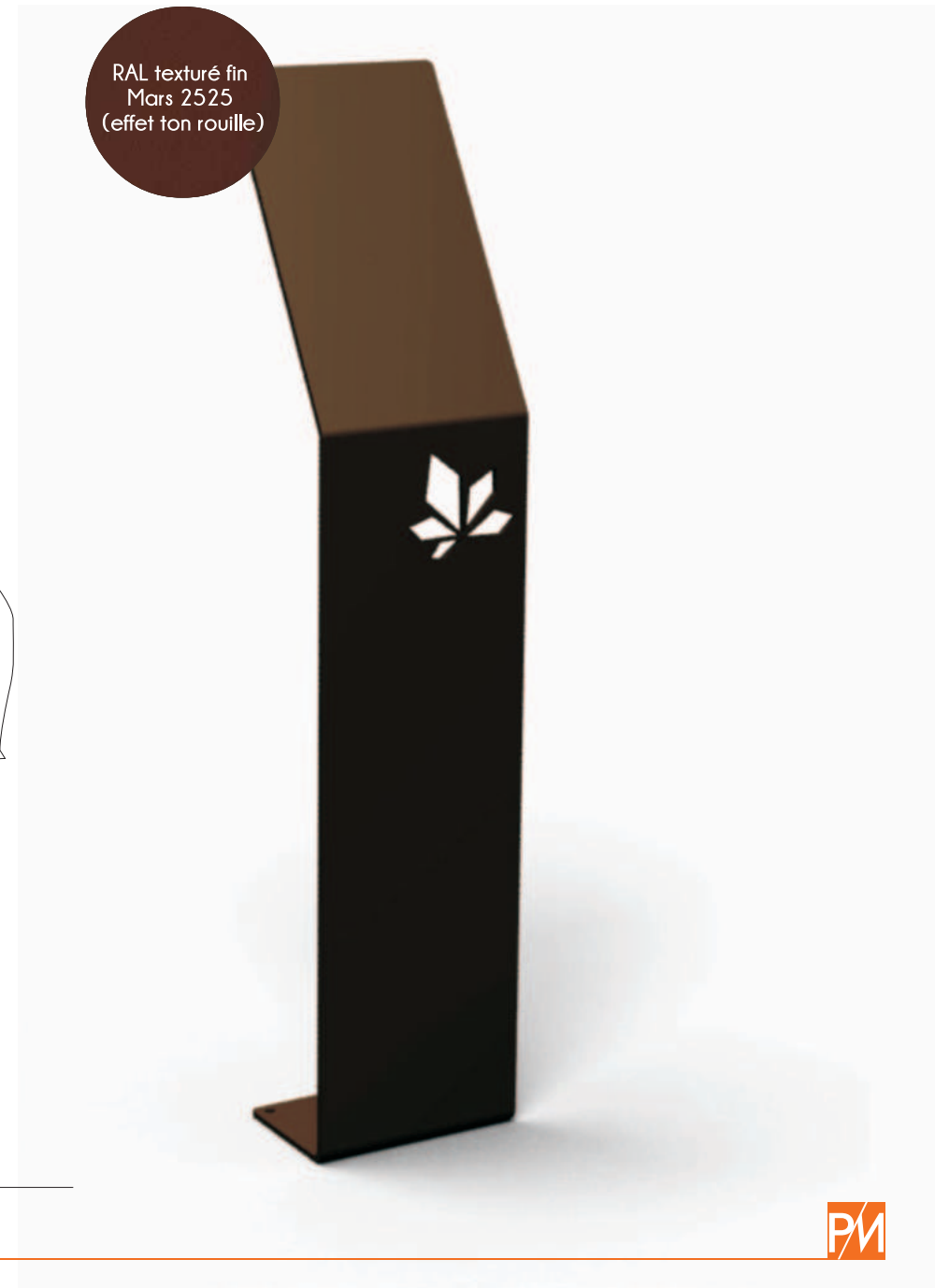
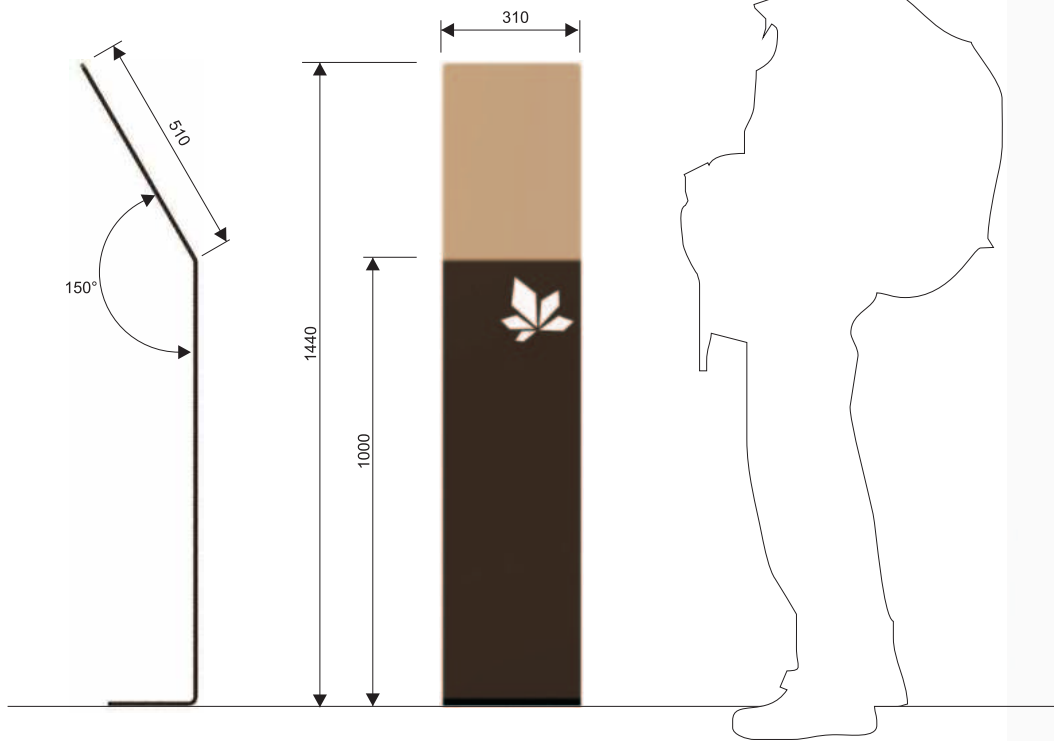

1.3 Le mobilier

/ Pupitre 300x500mm format paysage
support en acier avec protection anti-rouille et laquage
effet rouille mars 2525 (Akzonobel).

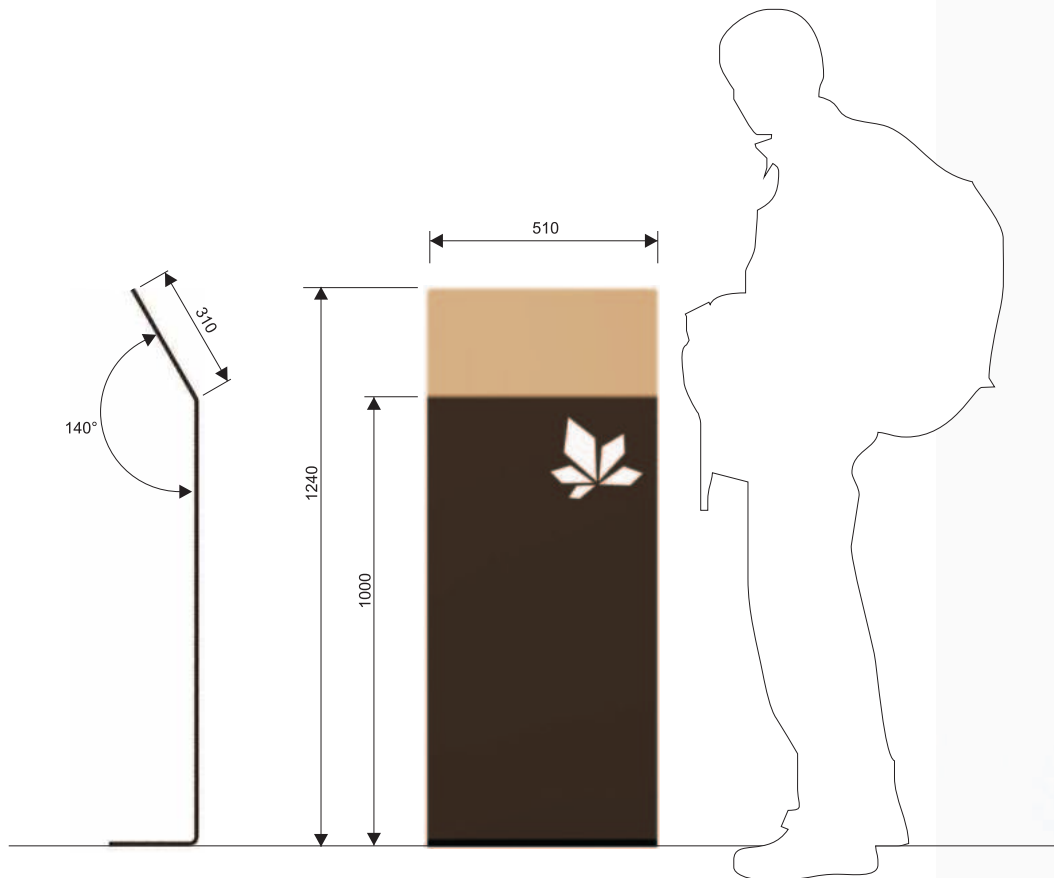

1.3 Le mobilier

/ Pupitre 210x300mm format portrait
support en acier avec protection anti-rouille et laquage
effet rouille mars 2525 (Akzonobel).

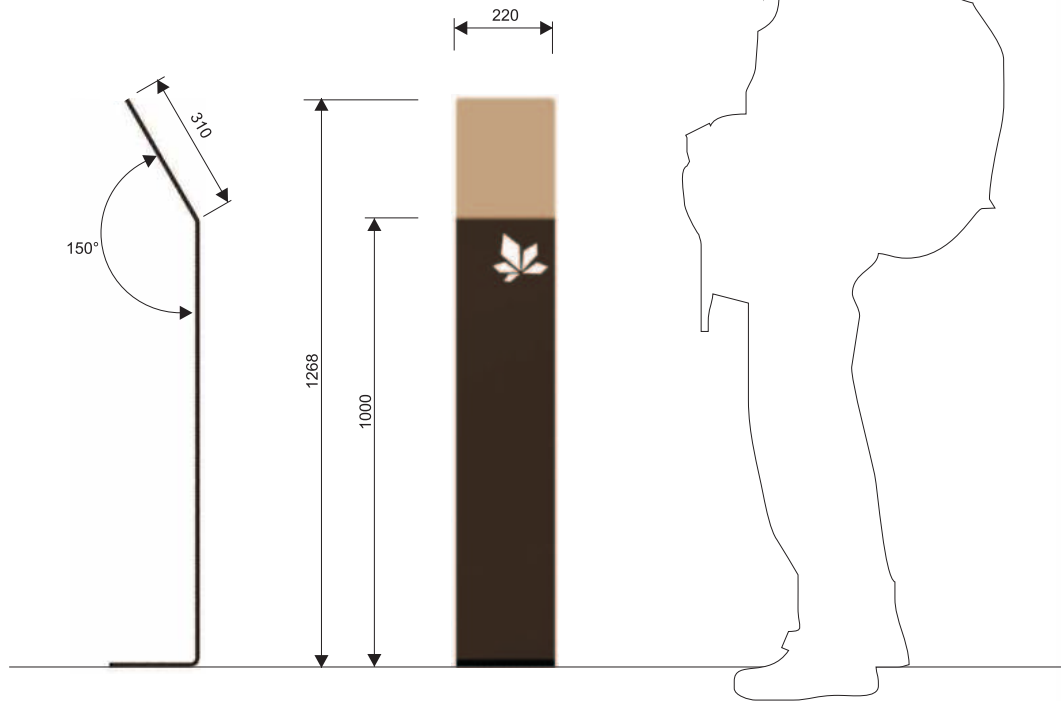

RAL texturé fin
Mars 2525
(effet ton rouille)



1.3 Le mobilier

/ Pupitre 210x300mm format paysage
support en acier avec protection anti-rouille et laquage
effet rouille mars 2525 (Akzonobel).

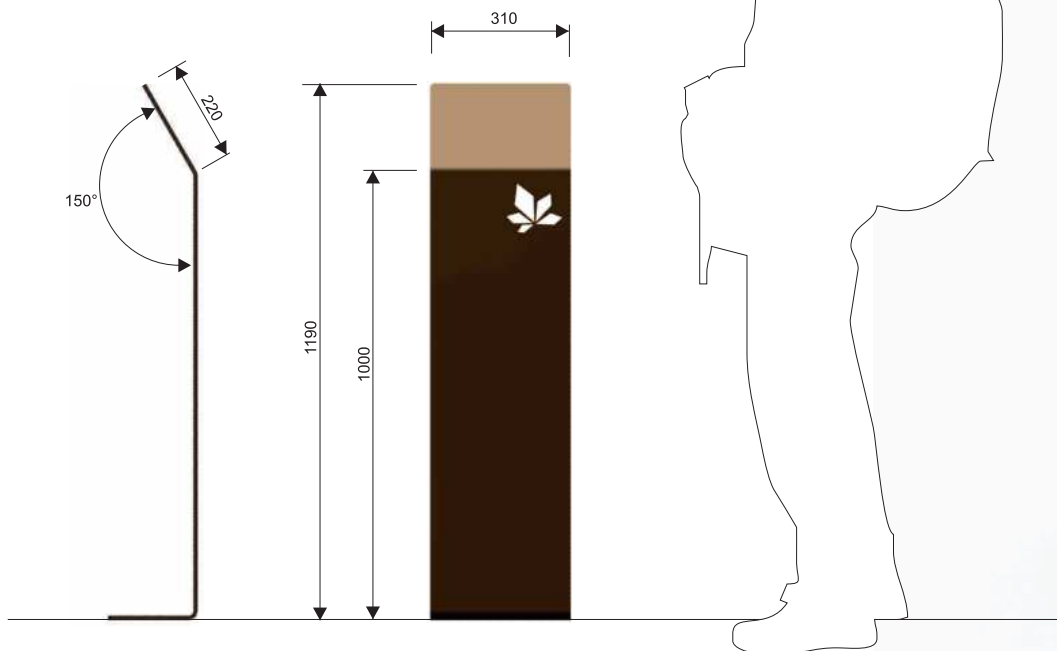

RAL texturé fin
Mars 2525
(effet ton rouille)



1.3 Le mobilier

/ Table de lecture 1200x500mm
support en acier avec protection anti-rouille et laquage
effet rouille mars 2525 (Akzonobel).

RAL texturé fin
Mars 2525
(effet ton rouille)

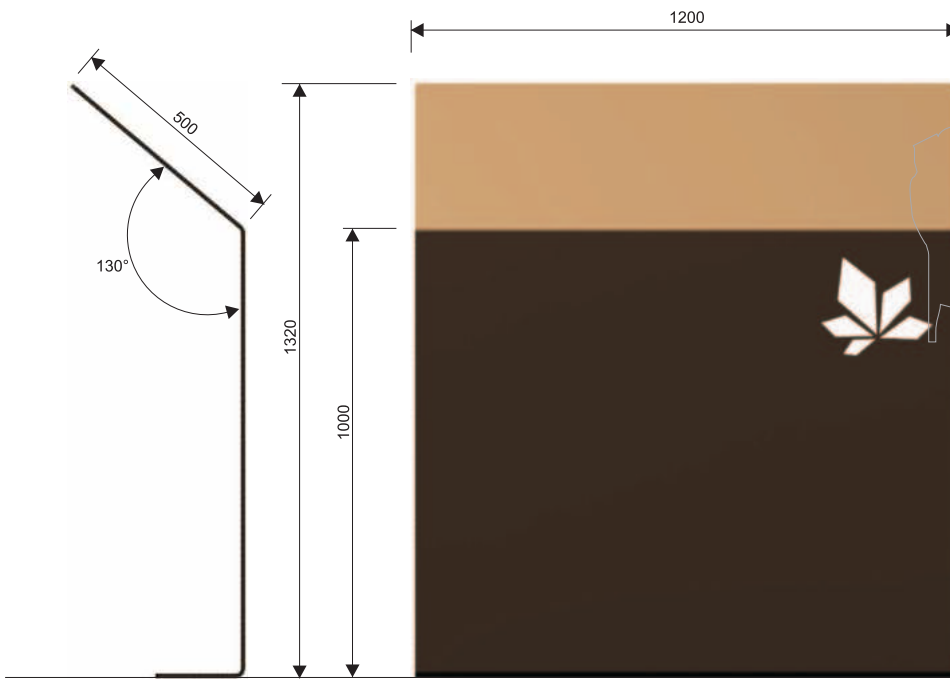

1.3 Le mobilier

/ Support mural 500x300
support en acier avec protection anti-rouille et laquage
effet rouille mars 2525 (Akzonobel).

RAL texturé fin
Mars 2525
(effet ton rouille)

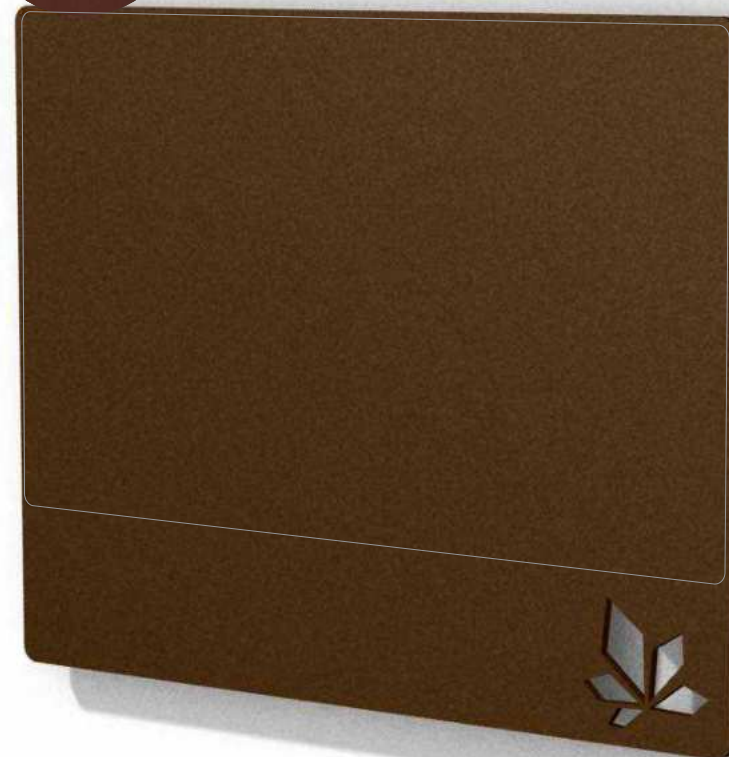
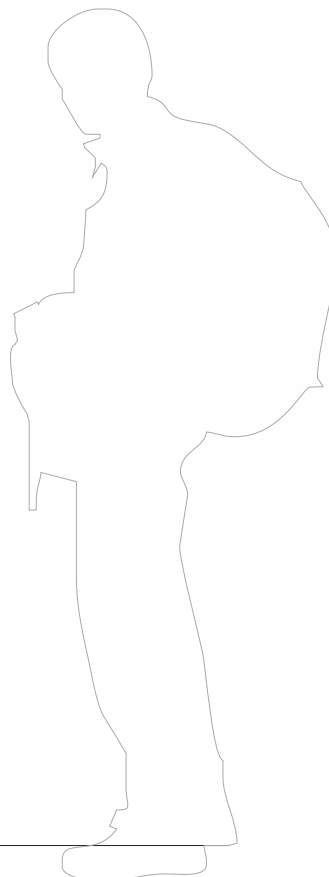
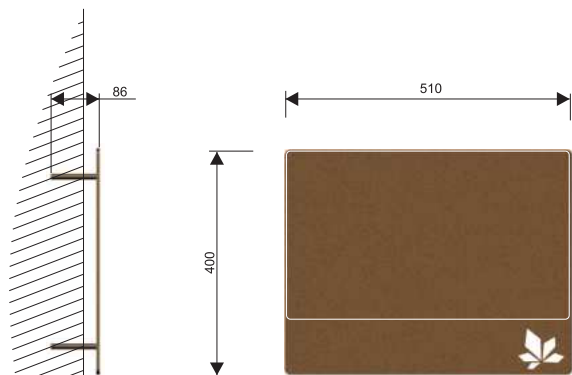

1.3 Le mobilier

/ Table de lecture scellée 1200x500mm
support en acier avec protection anti-rouille et laquage
effet rouille mars 2525 (Akzonobel).

RAL texturé fin
Mars 2525
(effet ton rouille)

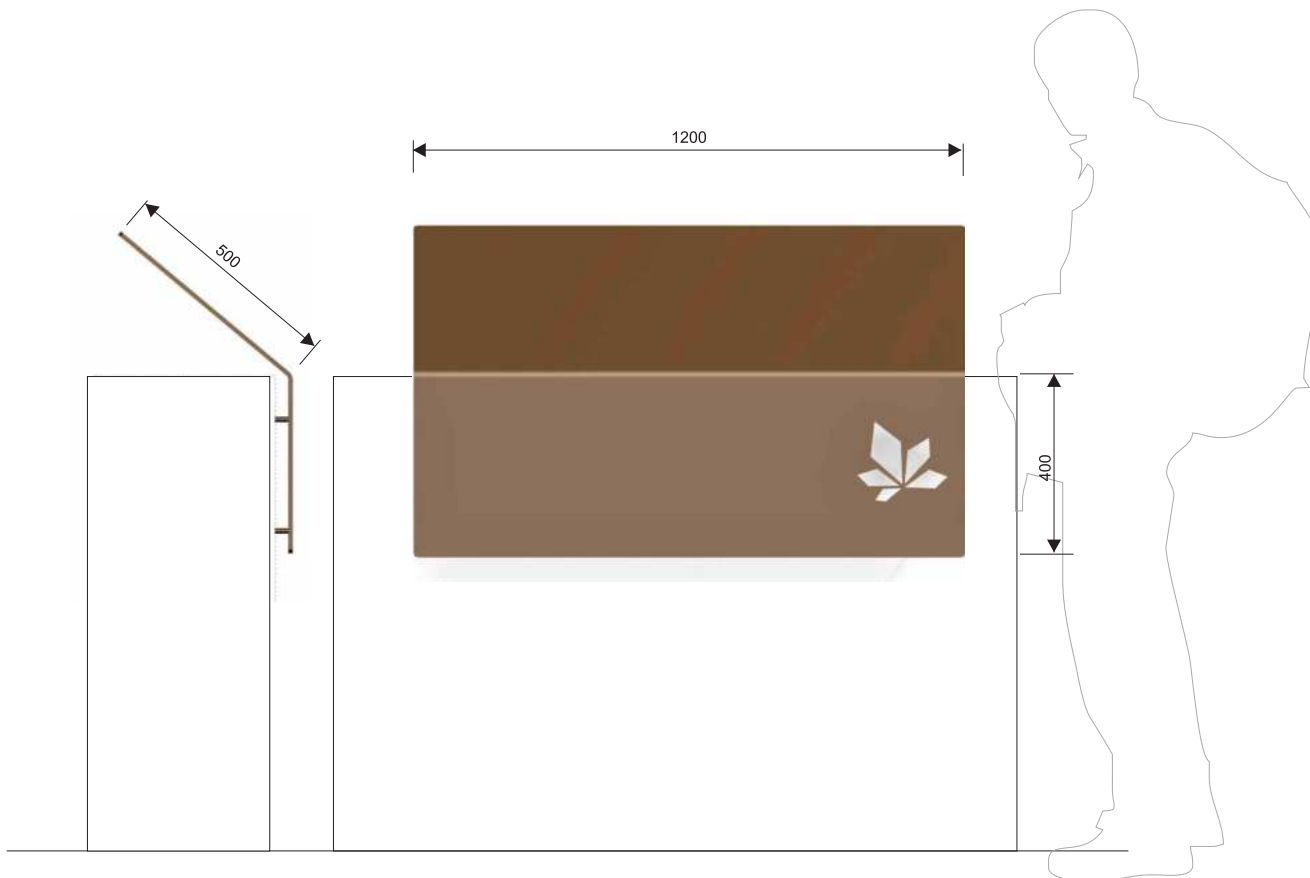

1.3 Le mobilier

/ Jalon mural et ou sur pied
acier avec protection anti-rouille et laquage
effet rouille mars 2525 (Akzonobel).

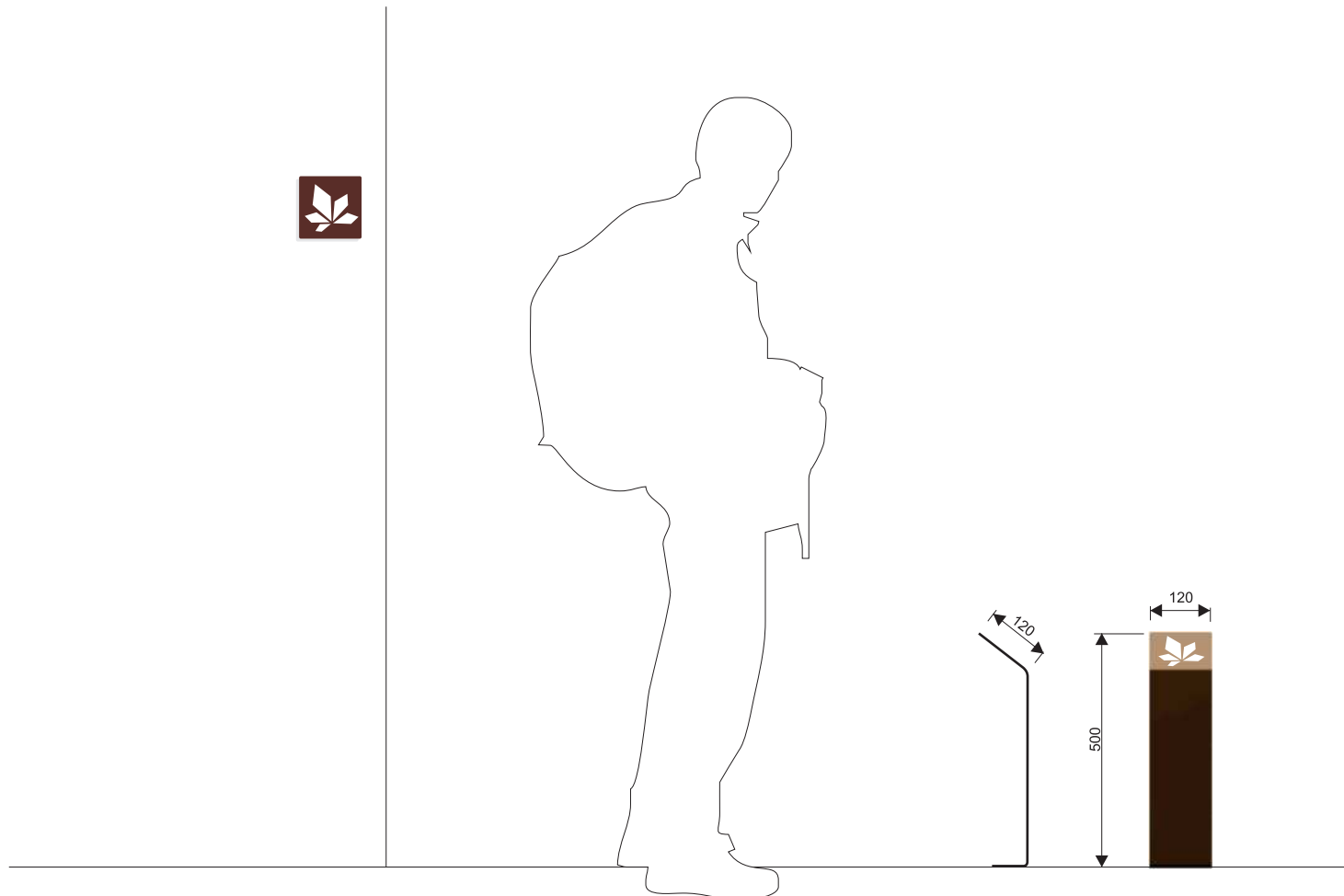

1.3 Le mobilier

/ Clou de balisage à sceller

Clou en bronze finition au choix : poli ou sablé
motif en creux avec patine noir ou en relief à définir

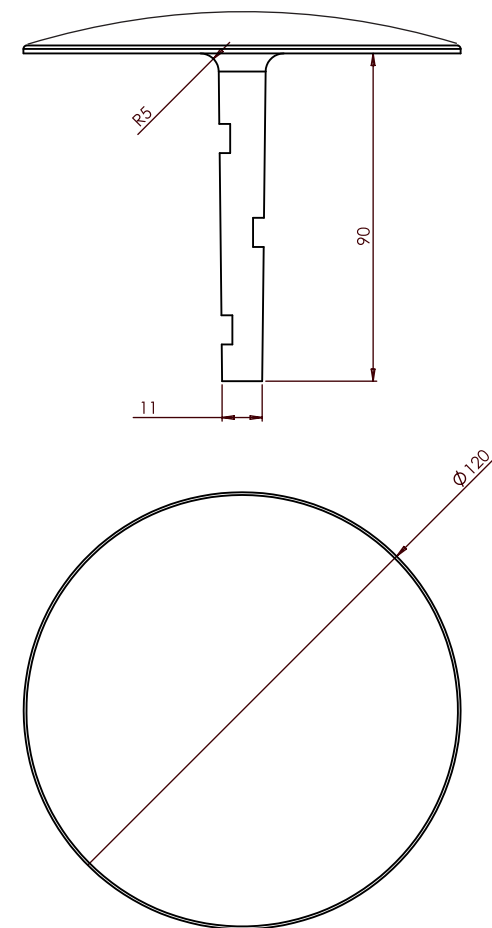

1.3 Le mobilier

/ Pochoir pour balisage de sentier
en tôle d'acier 10/10ème

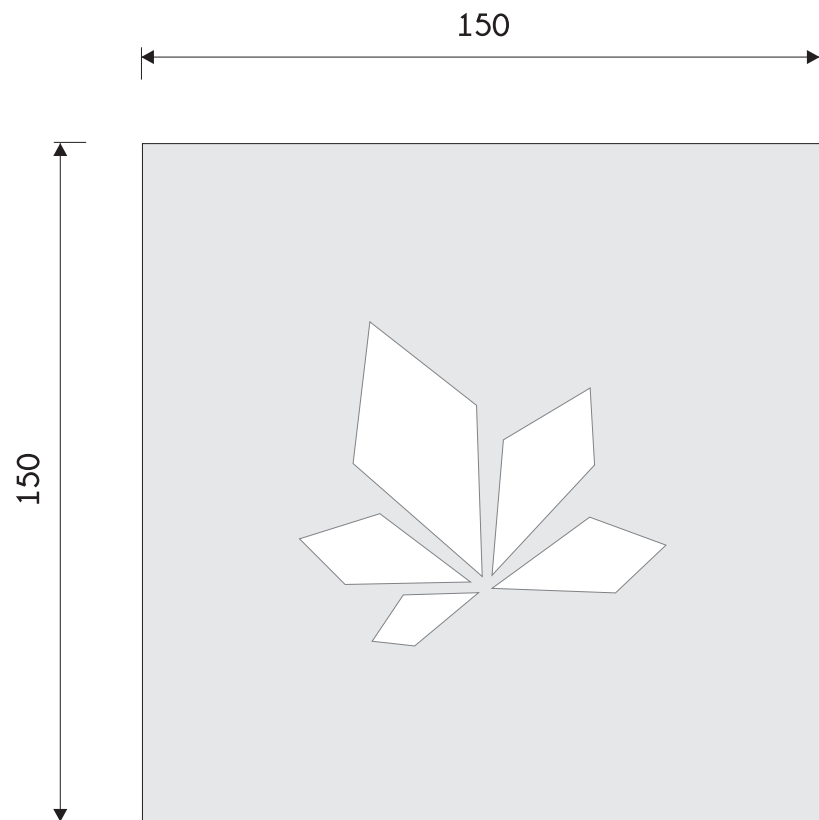

1.4 Les principes graphiques

/ Totem général

Les zones graphiques ici représentées en rose sont imprimées sur un support en aluminium d'épaisseur 1mm puis vernis afin de garantir une impression pérenne (garantis 10 ans en extérieur).
fixation par collage.

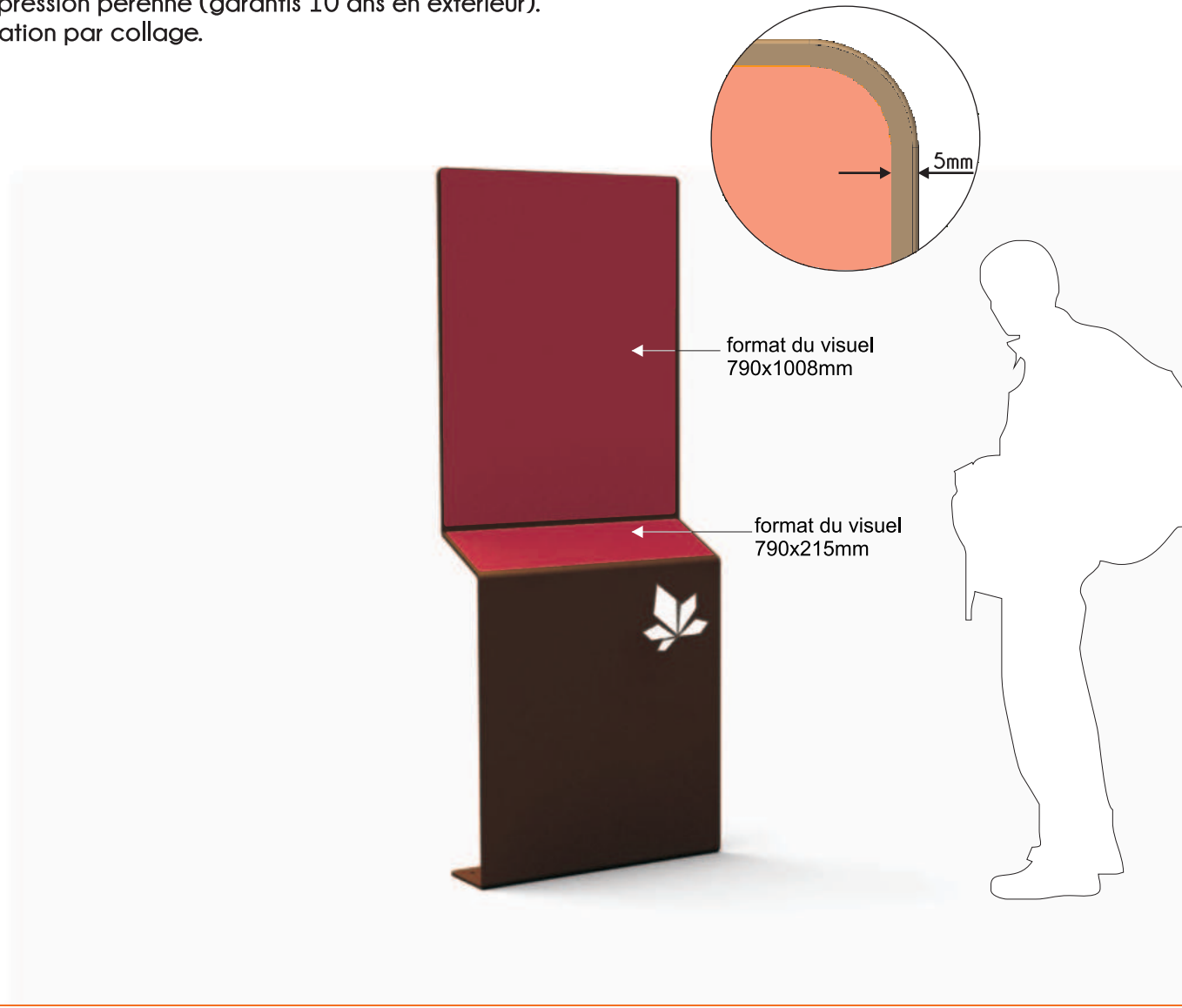

1.4 Les principes graphiques

/ Totem général hiérarchisation de l'information



Zone titre
Texte blanc typographie Champagne & Limousines Normal et Gras sur fond coloré vert foncé
C=90 / M=54 / J=99 / N=65 avec motif C=90 / M=54 / J=99 / N=40

Zone texte introductif de la carte
titre C=90 / M=54 / J=99 / N=65
texte en noir 100%

Cartographie
Zone géographique du Beaujolais avec relief et points d'intérêts

Légende
Indication des différents points d'intérêts sur fond bulle (idem charte graphique Géopark)
colorée warm grey 3 avec motif warm grey 5

Zone traduction

Pied de panneau
Mise en valeur du relief du Beaujolais permettant la liaison entre les 2 visuels
fond vert Pantone 369C

Nom du Géosite
sur fond bulle blanche avec motif warm grey 2

Localisation du Géosite (par commune(s))
information sur le type de site
et les services proposés sous forme de pictogrammes
Toilettes / aire de pique-nique / point de vue

fond vert Pantone 369C

Descriptif du Géosite en français

Descriptif du Géosite en Anglais

Zone logo Geopark Beaujolais
+emplacement en prévision du logo de l'Unesco ainsi que celui du Geopark Beaujolais

Zone texte introductif
Texte blanc typographie Champagne & Limousine Gras sur fond bulle vert Pantone 369C

Descriptif du territoire
Texte noir 100% typographie Champagne & Limousine Gras

Descriptif du territoire
titre en vert foncé C=90 / M=54 / J=99 / N=65
Texte coloris noir 100% typographie Champagne & Limousine Gras sur fond bulle warm grey 3

logos + QR Code + site internet + marqueur trèsBeaujolais

Informations sur ce qu'il y a à faire sur le site et ce qu'il y a à découvrir à proximité

Iconographie des lieux + crédit photo

1.4 Les principes graphiques

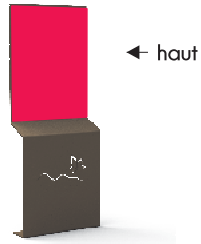

Bienvenue dans le Geopark Beaujolais

Connu dans le monde entier pour ses vins et son vignoble, le Beaujolais a hérité d'une des géologies les plus riches et complexes de France et, par certains aspects, de la Terre ! Situé en bordure du Massif Central, au nord-ouest de Lyon, et en regard immédiat des Alpes, il bénéficie d'une situation géographique privilégiée au cœur de l'Europe.

Partez à la découverte des principaux gésites, ces lieux qui révèlent toute la richesse du Geopark Beaujolais !

En visitant le Geopark Beaujolais, c'est la grande histoire de la Terre qui se révèle sous des formes les plus variées et inattendues. Sans oublier que par ici dans le Beaujolais, l'homme a puisé dans le sol pour façonner son cadre de vie, poursuivant ainsi le travail de modelage des paysages. Au fil des gésites, c'est donc un voyage à travers le temps qui s'offre à vous.

La diversité du sous-sol du Beaujolais et de ses paysages est née de la convergence de nombreux phénomènes et structures géologiques qui font une forte empreinte dans le cadre de vie des hommes de ce territoire. Cette histoire, vieille de près de 500 millions d'années, se continue ici au présent, dans les activités de l'homme, l'histoire, le patrimoine, la culture et la vie de cette région.

Une large part de son identité, de son passé et de son devenir émane de sa pierre : dorée, rouge, verte, blanche, grise ou noire ; remarquablement mise en valeur dans l'architecture traditionnelle. Les ressources géologiques et hydrauliques font toujours vivre l'industrie et l'artisanat, tout comme elles déterminent la vocation des sols. Granites, schistes, calcaires et argiles des vignes, volcanites siliceuses des pâturages et de la forêt, alluvions fertiles des cultures de la plaine ; le Beaujolais et son quotidien s'enracinent bel et bien dans le cœur de la terre.

Le label "UNESCO Global Geopark" est attribué à des territoires au patrimoine géologique remarquable qui s'engagent dans des actions de protection et de valorisation de sites d'intérêt géologique en lien avec les patrimoines naturels et culturels.

Welcome to the Geopark Beaujolais

Famous throughout the world for its wines and vineyards, the Beaujolais is also a region shaped by man, who has reaped the benefits of the soil's diversity. Located on the edge of the Massif Central, north-west of Lyon city within direct view of the Alps, the Beaujolais region has a complex and varied geological heritage.

The remarkable geology has given rise to great diversity, not only in the landscapes and heritage but also in terms of human activity in its culture and traditions. This part is truly witness to alpine in the golden, red, white, grey or black rocks and stones that have wisely put to use in local constructions. The diversity of its soils and its landscapes springs from the convergence of a great number of phenomena and geological structures. The singular geology has always influenced the inhabitants' way of life.

Visiting the Geopark, you'll discover the history of the earth, through varied and unexpected forms. Not forgetting that throughout Beaujolais, man drew from the soil to shape his living environments, contributing the work of modeling landscapes. Gésites today, on a top through time!

What is a Geopark?

The UNESCO Global Geopark label is awarded to areas with outstanding geological heritage. It brings local initiatives together to participate in ongoing scientific and efforts for the conservation and promotion of geologically interesting areas in line with the region's natural and cultural heritage.

www.geopark-beaujolais.com

La Région Auvergne-Rhône-Alpes

très Beaujolais

1.4 Les principes graphiques

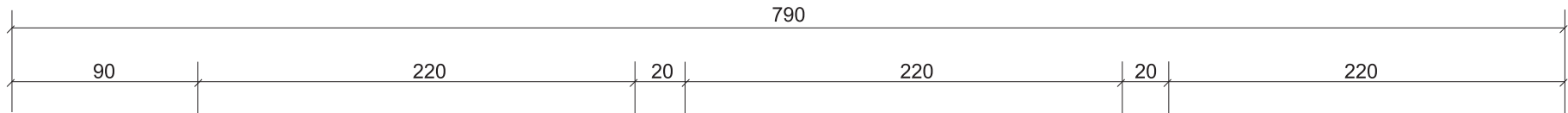
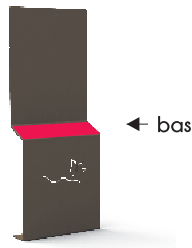

CARRIERES DE GLAY

Localisation :
Saint-Germain-Nuelles

Type de site:
Géologique / Géo-patrimonial

Le site d'extraction de pierre dorée des carrières de Glay (ou carrières d'Oncin) a fourni en matériaux de construction toute la région sud-beaujolaise et lyonnaise entre le XVème et le milieu du XXème siècle. Aujourd'hui réaménagé, le site permet de se replonger au cœur de cette histoire forte qui unit les hommes et la pierre. Le calcaire à entroques, présent en abondance dans le Beaujolais est ici remarquablement mis en valeur par un front de taille impressionnant.

La reconquête des milieux s'est engagée dès la fin l'exploitation de la carrière et a permis à de nombreuses espèces végétales et animales de s'y installer. Ainsi, il n'est pas rare d'observer diverses espèces d'orchidées différentes sur le site. Les cavités abandonnées sont quant à elles devenues des refuges privilégiés pour les chauves-souris. Le site est désormais géré par une association qui réalise des visites et perpétue la tradition des métiers de taille de pierre.

En situation haute par rapport à la vallée de l'Azergues, le site des carrières de Glay offre un magnifique panorama sur le secteur des Pierres Dorées, les monts de Tarare et les monts du Lyonnais.

à faire sur le site :

Parcours d'interprétation
 0h45 500 m 0 m

Sentier du haut de front de taille
 1h30 800 m +30 m

à découvrir à proximité :

Église des Pierres Folles (SAINT-JEAN-DES-VIGNES) - Côte-d'Or
 Sertre des Pines (CHESSY) - Côte-d'Or
 Côte-pétrolières de Bagogne (BAGNOLS) - Côte-d'Or
 Centre-bourg de Charney (CHARNAY) - Côte-d'Or

Cette photo - Association les Amis des Carrières de Glay

215

1.4 Les principes graphiques

/ Pupitre 300x500mm et ou 210x300 format portrait
La zone graphique est imprimée sur un support en aluminium
d'épaisseur 1mm puis vernis afin de garantir une impression pérenne
(garantis 10 ans en extérieur).
fixation par collage.

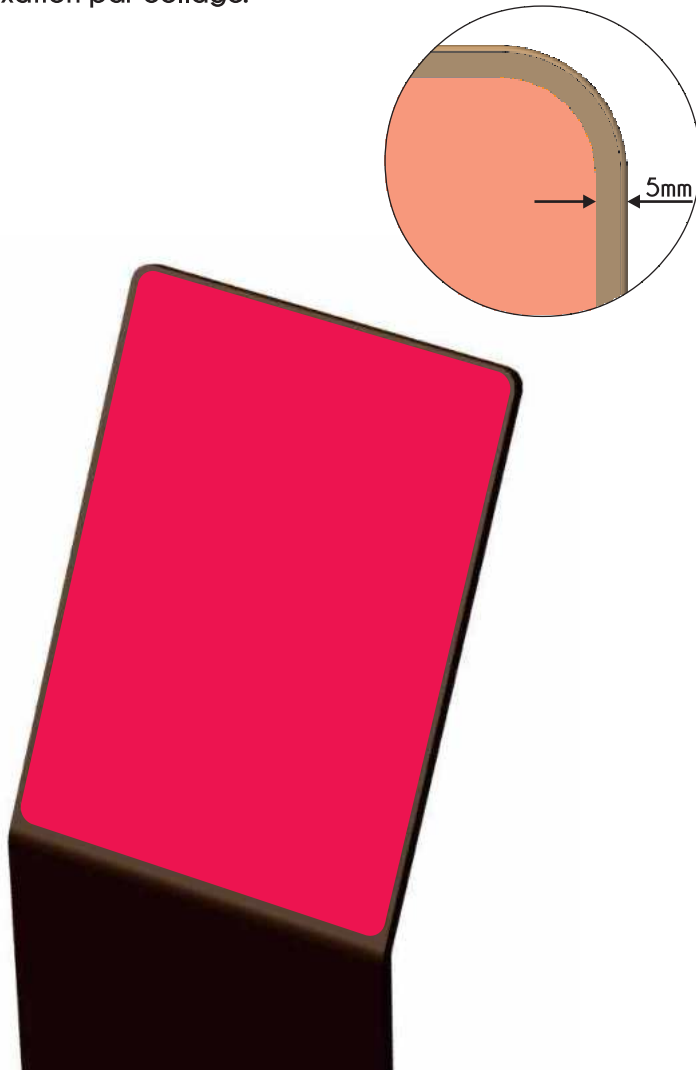

LOREM IPSUM

Guare talis improborum consensio non modo excusatione amicitiae tegenda non est sed potius supplicio omni vindicanda est, ut ne quis concessum putet amicis vel bellum patriae inferentem sequi; quod quidem, ut res ire coepit, haud scio an aliquando futurum sit. Mihi autem non minori curae est, qualis res publica post mortem meam futura, quam qualis hodie sit.

Nunc vero inanes flatus quorundam vile esse quicquid

ipsum, quem Apollo, ut ais, sapientissimum iudicavit; huius enim facta, illius dicta laudantur. De me autem, ut iam cum utroque vestrum loquar, sic habetote.

Proinde die funestis interrogationibus praestituto imaginarius iudex equitum resedit magister adhibitis aliis iam quae essent agenda praedictis, et adstebant hinc inde notarii, quid quaesitum esset, quidve responsum, cursim ad Caesarem perferentes, cuius imperio truci, stimulis reginae exsertantis aures subinde per aulaeum, nec diluere obiecta permitti nec defensi perire conplures, magnae consecutae sunt, non sunt tamen ab earum spe causae diligendi profectae.

sapientissimum iudicavit; huius enim facta, illius dicta laudantur. De me autem, ut iam cum utroque vestrum loquar, sic habetote.

extra urbis pomerium nascitur aestimant praeter orbos et caelibes, nec credi potest qua obsequiorum diversitate coluntur homines sine liberis Romae.

Ut enim benefici liberalesque sumus, non ut exigamus gratiam (neque enim beneficium faeneramus sed natura propensi ad liberalitatem sumus), sic amicitiam non spe mercedis adducti sed quod omnis eius fructus in ipso amore inest, expetendam putamus.

Quam ob rem cave Catoni anteponas ne istum quidem

Syndicat mixte du
BEAUJOLAIS

La Région
Auvergne-Rhône-Alpes

www.geopark-beaujolais.com

trèsBeaujolais

conception graphique & design : www.polymoxy.com

1.4 Les principes graphiques

/ Pupitre 300x500mm et ou 210x300 format paysage
La zone graphique est imprimée sur un support en aluminium
d'épaisseur 1mm puis vernis afin de garantir une impression pérenne
(garantis 10 ans en extérieur).
fixation par collage.

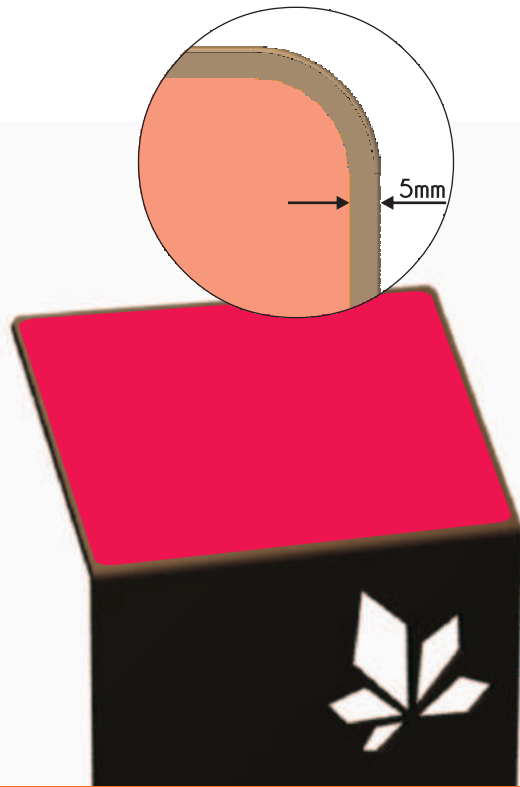

LOREM IPSUM

Pare talis improborum consensio non modo excusatione amicitiae tegenda non est sed potius supplicio omni vindicanda est, ut ne quis concessum putet amicum vel bellum patriae inferentem sequi; quod quidem, ut res ire coepit, haud scio an aliquando futurum sit. Mihi autem non minori curae est, qualis res publica post mortem meam futura, quam qualis hodie sit.

Nunc vero inanes flatus quorundam vile esse quicquid extra urbis pomerium nascitur aestimant praeter orbos et caelibes, nec credi potest qua obsequiorum diversitate coluntur homines sine

liberis Romae.

Ut enim benefici liberalesque sumus, non ut exigamus gratiam (neque enim beneficium faeneramur sed natura propensi ad liberalitatem sumus), sic amicitiam non spe mercedis adducti sed quod omnis eius fructus in ipso amore inest, expetendam putamus.

Quam ob rem cave Catoni anteponas ne istum quidem ipsum, quem Apollo, ut ais, sapientissimum iudicavit; huius enim facta, illius dicta laudantur. De me autem, ut iam cum utroque vestrum loquar, sic habetote.

Proinde die funestis interrogationibus praestituto imaginarius iudex equitum resedit magister adhibitis aliis iam quae essent agenda praedoctis, et adsistebant hinc inde notarii, quid quaesitum esset, quidve responsum, cursim ad Caesarem perferentes, cuius imperio truci, stimulis reginae exsertantis aures subinde per aulaeum, nec diluere obiecta permissi nec defensi periere conplures.

magnae consecutae sunt, non sunt tamen ab earum spe causae diligendi profectae.

sapientissimum iudicavit; huius enim facta, illius dicta laudantur. De me autem, ut iam cum utroque

vestrum loquar, sic habetote.

praestituto imaginarius iudex equitum resedit magister adhibitis aliis iam quae essent agenda praedoctis, et adsistebant hinc inde notarii, quid quaesitum esset, quidve responsum, cursim ad Caesarem perferentes, cuius imperio truci, stimulis reginae exsertantis aures subinde per aulaeum, nec diluere obiecta permissi nec defensi periere

www.geopark-beaujolais.com

trèsBeaujolais

conception graphique & design : www.palmoby.com

Syndicat mixte du **BEAUJOLAIS** La Région Auvergne-Rhône-Alpes

1.4 Les principes graphiques

/ Table de lecture 1200x500mm

La zone graphique est imprimée sur un support en aluminium d'épaisseur 1mm puis vernis afin de garantir une impression pérenne (garantis 10 ans en extérieur).
fixation par collage.



LOREM IPSUM



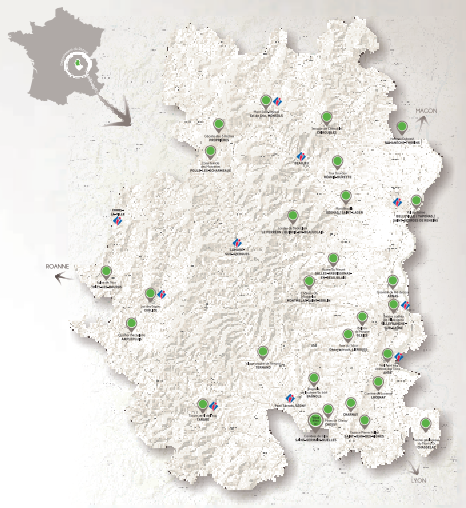



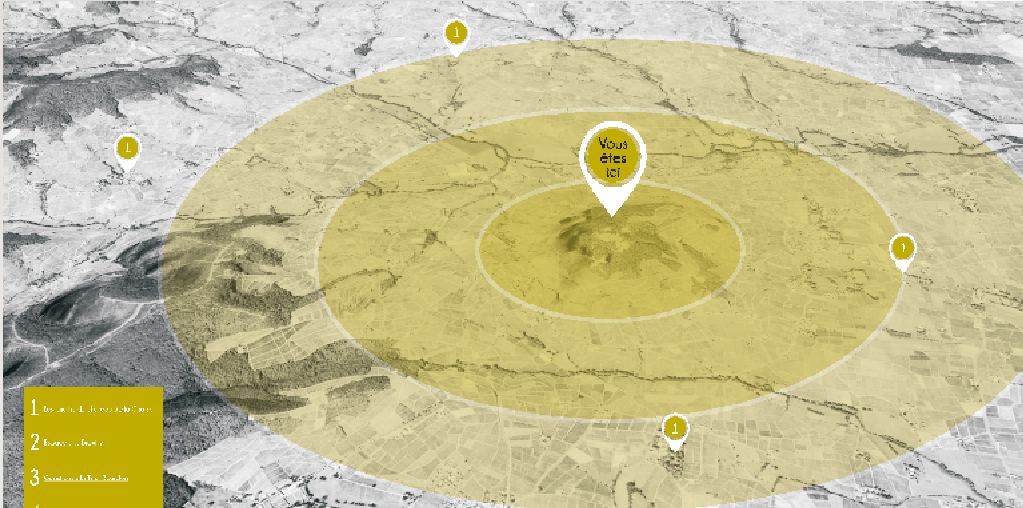

Puare talis improborum consensio non modo excusatione amicitiae tegenda non est sed potius supplicio omni vindicanda est, ut ne quis concessum putet amicum vel bellum patriae inferentem sequi; quod quidem, ut res ire coepit, haud scio an aliquando futurum sit. Mihi autem non minori curae est, qualis res publica post mortem meam futura, quam qualis hodie sit.

Nunc vero inanes flatus quorundam vile esse quicquid extra urbis pomerium nascitur aestimant praeter orbos et caelibes, nec credi potest qua obsequiorum diversitate coluntur homines sine liberis Romae.

Ut enim benefici liberalesque sumus, non ut exigamus gratiam (neque enim beneficium faeneramus sed natura propensi ad liberalitatem sumus), sic amicitiam non spe mercedis adducti sed quod omnis eius fructus in ipso amore inest, expetendam putamus.



1. Localisation de la zone d'étude
2. Localisation de la zone d'étude
3. Localisation de la zone d'étude



www.geopark-beaujolais.com



conception graphique & design : www.admofm.com